

# ACTIVE

## POWER TROWELS

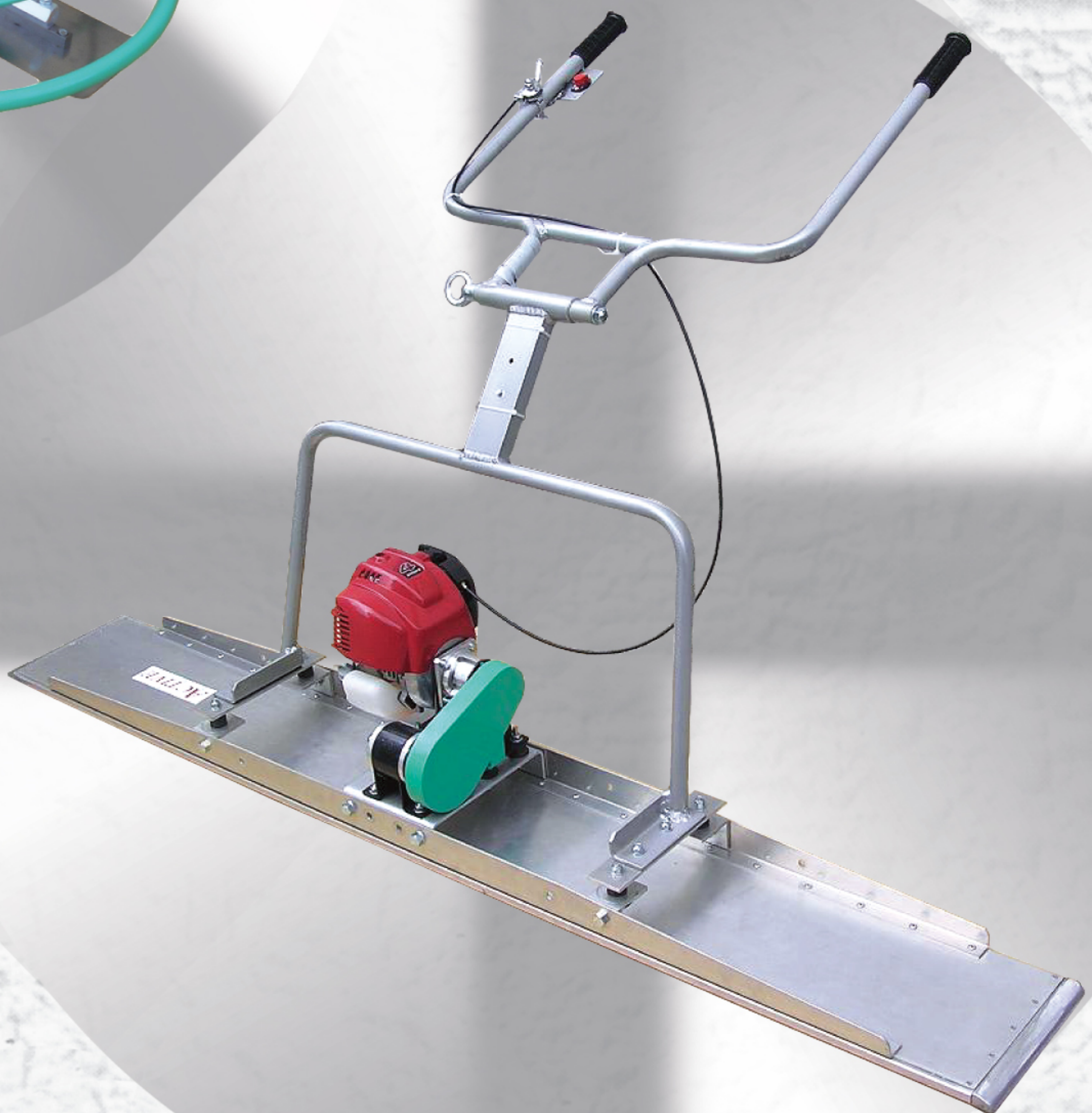

株式会社 アクティブ

# アクティス パワートロウエル

〈安全スイッチ・吊フック付〉

アクティブ パワートロウエルは、あらゆる現場に対応できる製品を取揃えています。

**AT-75G-3**



**AT-75G-4**



吊フック

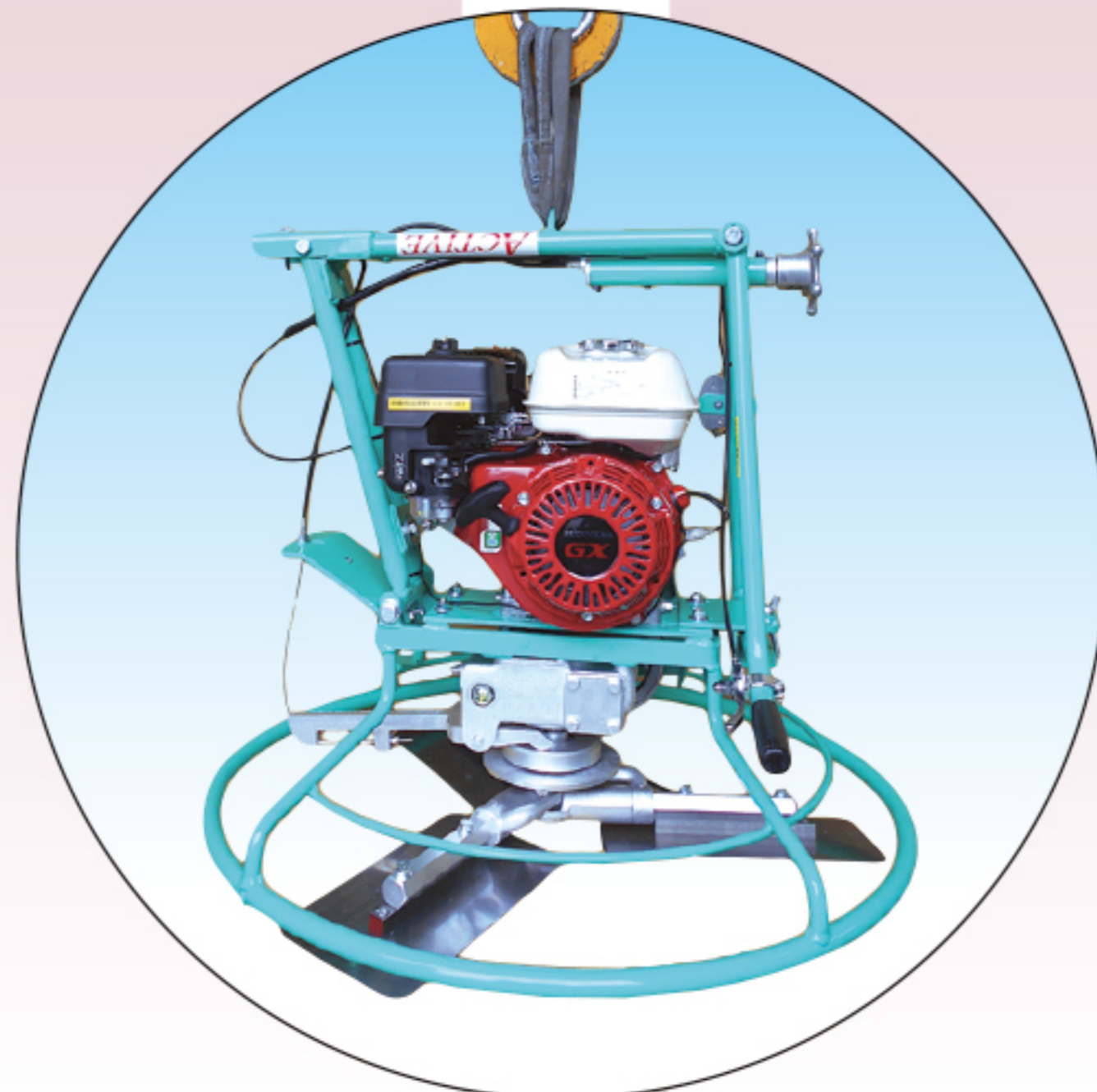

品名	AT-75G-3
エンジン	ホンダ GX120
ブレード枚数	3枚
ブレード回転数	50~125rpm
ブレード寸法	310×150×1.6mm
外形寸法	750(W)×1800(L)×570(H)mm
重量	58kg

品名	AT-75G-4
エンジン	ホンダ GX120
ブレード枚数	4枚
ブレード回転数	50~125rpm
ブレード寸法	310×150×1.6mm
外形寸法	750(W)×1800(L)×570(H)mm
重量	61kg

**AT-90G-3**



**AT-90G-4**

**AT-100G-3**



**AT-100G-4**

品名	AT-90G-3	AT-90G-4
エンジン	ホンダ GX200	
ブレード枚数	3枚	4枚
ブレード回転数	50~130rpm	
ブレード寸法	310×150×1.6mm	
外形寸法	900(W)×2000(L)×620(H)mm	
重量	62kg	65kg

品名	AT-100G-3	AT-100G-4
エンジン	ホンダ GX200	
ブレード枚数	3枚	4枚
ブレード回転数	50~130rpm	
ブレード寸法	355×150×1.6mm	
外形寸法	1000(W)×2050(L)×620(H)mm	
重量	65kg	68kg

**AT-100SD-3**



**AT-120SD-3**

**AT-100N-3**  
**AT-100N-4**



**AT-120N-3**  
**AT-120N-4**

品名	AT-100SD-3	AT-120SD-3
エンジン	ホンダ GX200	
ブレード枚数	3枚	
ブレード回転数	50~130rpm	50~135rpm
ブレード寸法	330×160×1.8mm	450×160×1.8mm
外形寸法	1000(W)×2300(L)×660(H)mm	1200(W)×2500(L)×660(H)mm
重量	93kg	105kg

品名	AT-100N-3	AT-100N-4	AT-120N-3	AT-120N-4
エンジン	ホンダ GX200			
ブレード枚数	3枚	4枚	3枚	4枚
ブレード回転数	50~130rpm		50~135rpm	
ブレード寸法	355×150×1.6mm		450×160×1.8mm	
外形寸法	1000(W)×2500(L)×660(H)mm		1200(W)×2500(L)×660(H)mm	
重量	85kg	90kg	95kg	103kg

# 仕上作業にバランスの良い低重心設計

〈安全スイッチ・吊フック付〉

5枚羽根パワートロウエル製作いたします!

**AT-60G-3**



品名	AT-60G-3
エンジン	ホンダ GX120
ブレード枚数	3枚
ブレード回転数	50~120rpm
ブレード寸法	235×150×1.6mm
外形寸法	600(W)×1750(L)×570(H)mm
重量	55kg

**AT-60G-4**

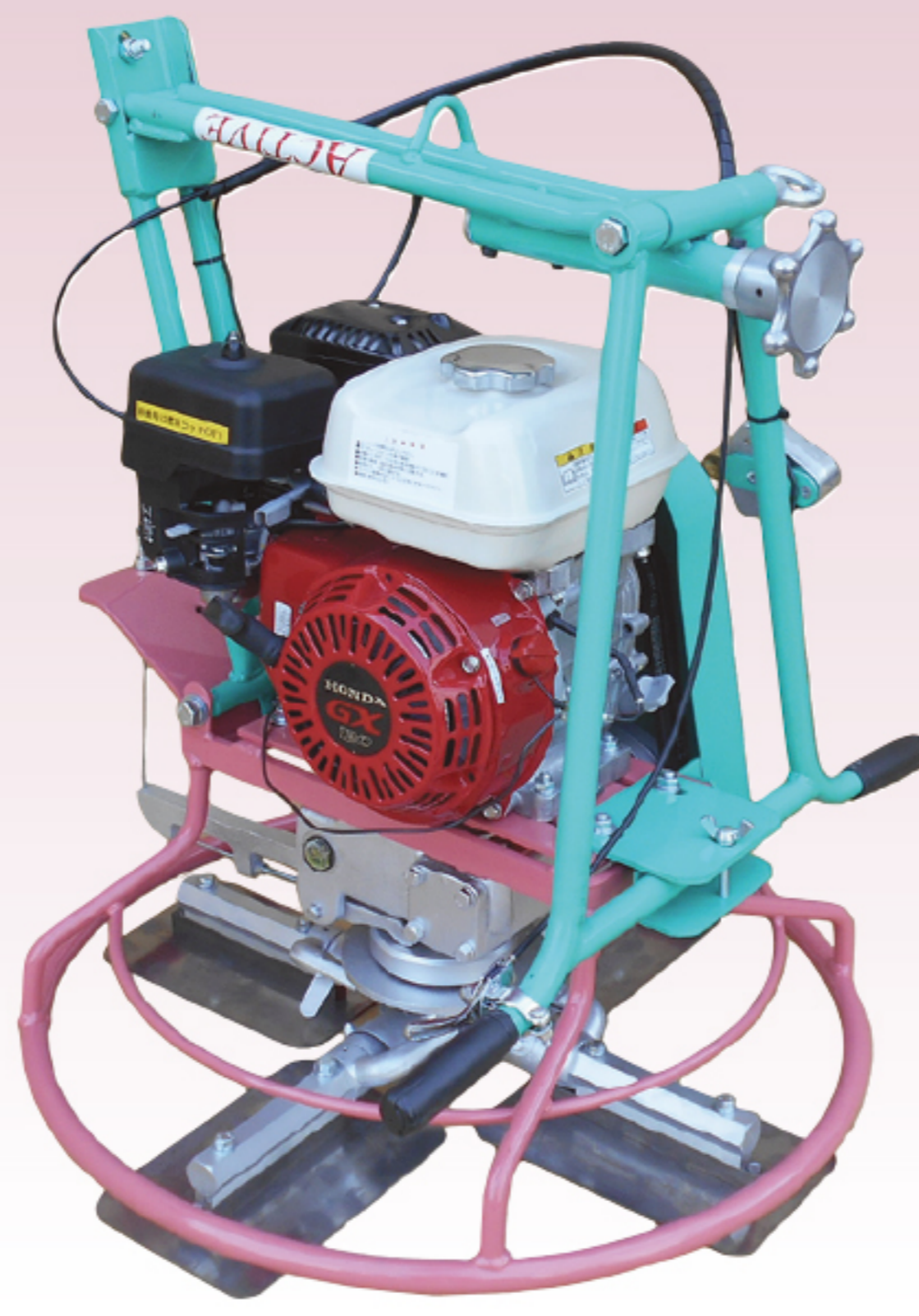

品名	AT-60G-4
エンジン	ホンダ GX120
ブレード枚数	4枚
ブレード回転数	50~120rpm
ブレード寸法	235×150×1.6mm
外形寸法	600(W)×1750(L)×570(H)mm
重量	58kg

**AT-90GL-4**

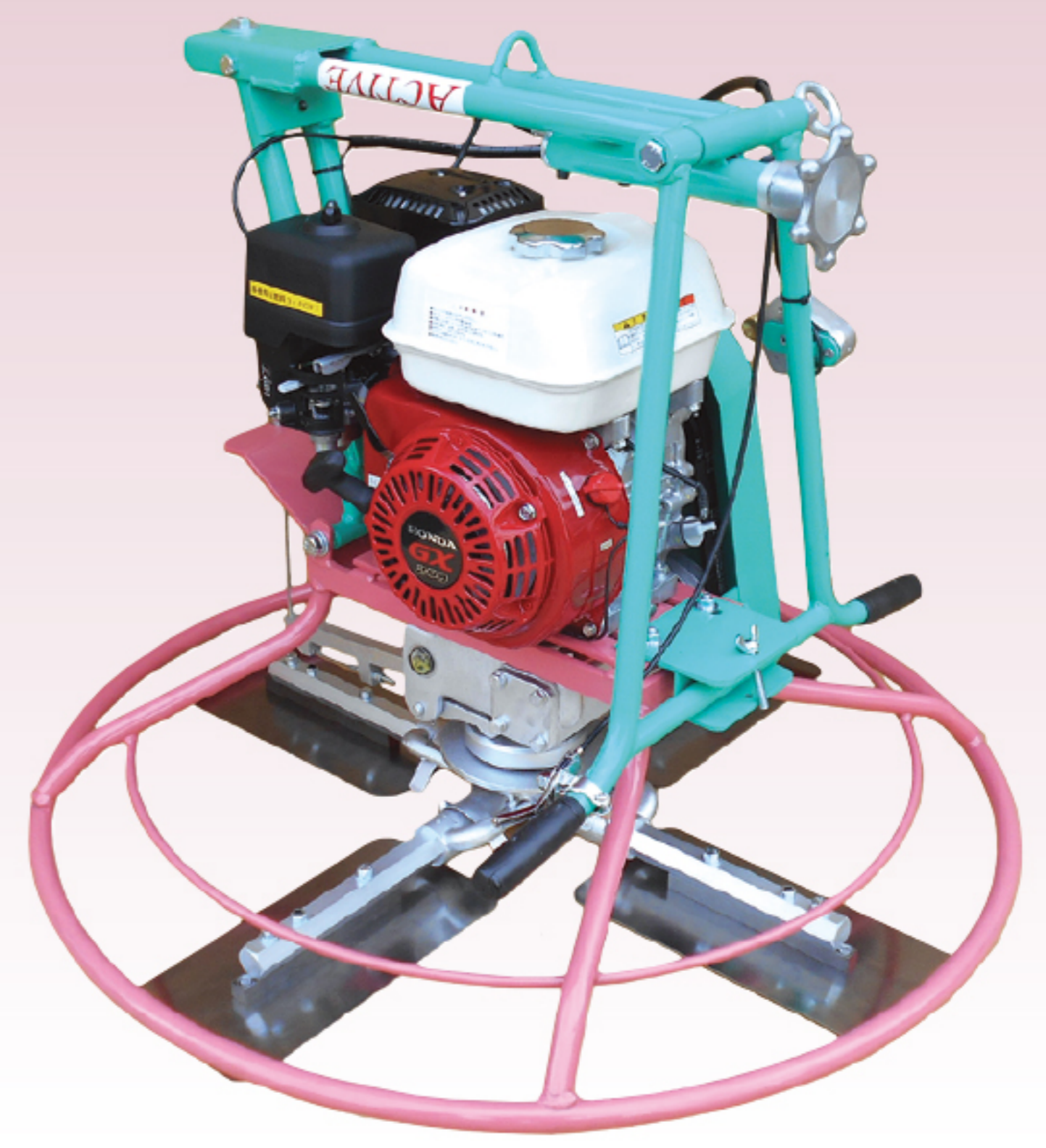

品名	AT-90GL-4
エンジン	ホンダ GX200
ブレード枚数	4枚
ブレード回転数	50~130rpm
ブレード寸法	310×150×1.6mm
外形寸法	900(W)×2000(L)×620(H)mm
重量	65kg

**AT-95NL-4**



品名	AT-95NL-4
エンジン	ホンダ GX200
ブレード枚数	4枚
ブレード回転数	50~130rpm
ブレード寸法	355×150×1.6mm
外形寸法	950(W)×2000(L)×660(H)mm
重量	75kg

**AT-100S-3**



品名	AT-100S-3	AT-120S-3
エンジン	ホンダ	GX200
ブレード枚数	3枚	
ブレード回転数	50~130rpm	50~135rpm
ブレード寸法	330×160×1.8mm	450×160×1.8mm
外形寸法	1000(W)×2300(L)×660(H)mm	1200(W)×2500(L)×660(H)mm
重量	94kg	105kg

**AT-120S-3**

## モスキートN

### ATN-60型 / ATN-75型

壁際・柱廻りや狭いエリアで、迅速で確実な作業ができます。また、コンクリート床の表面の仕上げ作業にて抜群の性能を発揮します。

品名・型式	ATN-60	ATN-75
エンジン	ホンダ	GX120
ブレード枚数	4枚	
作業寸法	600mm	750mm
重量	56kg	67kg



## ランプレート(円盤)

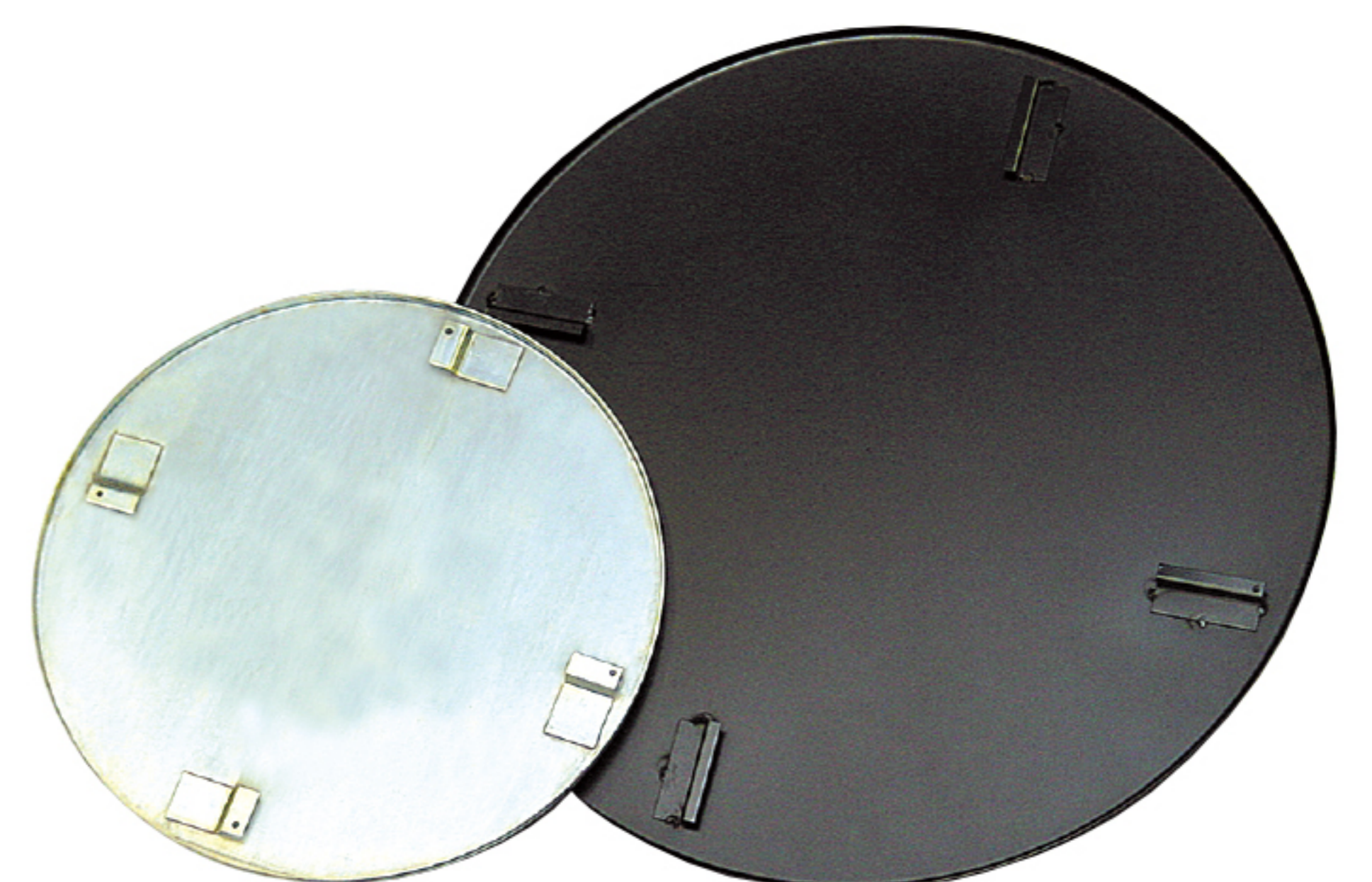

〈各種サイズあり〉

# 騎乗式パワートロウエル

## ATR-15S/15L/18S/22L (ランプレート取付可能)

**ATR-15S**  
**ATR-15L**



**ATR-18S**



**ATR-22L**



### ◆特長

騎乗式パワートロウエルは、コンクリート床仕上げ工事全般にわたって使用でき、シングルパワートロウエル数台分の作業効率を誇る安全性にも優れた製品です。  
「2本ハンドル」での操作が初めての方でも前後・左右思いのままに操作できます。  
ATR-15L/22Lは円盤が使用できます。  
その他、散水機や夜間作業用の照明、移動時に便利な台車など、多彩なオプションをご用意しております。

品名	ATR-15S	ATR-15L(ランプレート取付可)	ATR-18S	ATR-22L(ランプレート取付可)
ブレード	8枚 フィニッシュ		8枚 フィニッシュ	
ブレード寸法	310×150×1.6mm	235×150×1.6mm	355×150×1.6mm	
ブレード回転数	70~120rpm		70~140rpm	
寸法	800(W)×1600(L)×1250(H)mm		1010(W)×1910(L)×1300(H)mm	1010(W)×2010(L)×1300(H)mm
重量	167kg		210kg	220kg

## レーザーレベル

あらゆる現場の水平および  
比高チェックに！

レーザーレベル LL500



受光器 HL700



(受光器使用)

目盛付レベル棒  
(アルミ製)

コンクリート打設時、  
高さ測定に便利です。

## レベルアーム



## マグネットアーム

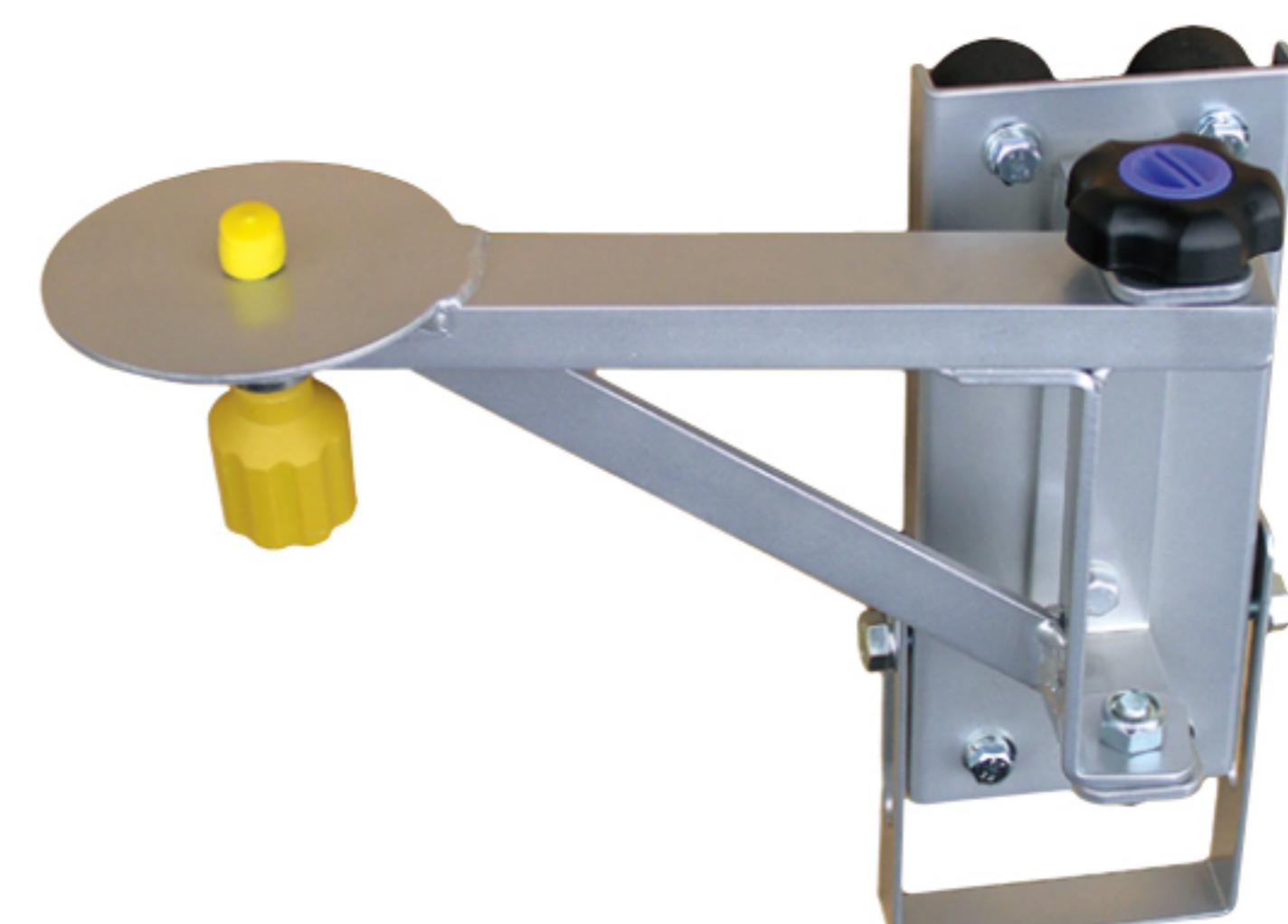

4ヶ付

6ヶ付

# コンクリートタンパー N

# ATN-1500/ATN-1800

低スランプから高スランプ(5~18cm)まで、土間コンクリートの骨材の均等な締め固めやアマ出し、クラック防止、フラットなコンクリート床仕上げができます。

工場・倉庫・飛行場・港などの土間コンクリート仕上げを能率的、且つ簡単に行うことが可能です。

〈縦型振動機構〉



推奨スランプ：5~18cm

型 式	ATN-1500	ATN-1800
タイプ	エンジン式 (ホンダGX25)	
寸 法	240(W)×1500(L)mm	240(W)×1800(L)mm
重 量	16kg	18kg

# マグバイズ MV-1200M MV-1200A ・ マグフロート MF-1200M MF-1200A

コンクリート床面にバッテリー式振動機により適切な振動を与え、アマ出しから小さなフリーク調整作業ができます。

品 名	マグバイズ(振動有)		マグフロート(振動無)	
型 式	MV-1200M	MV-1200A	MF-1200M	MF-1200A
タイプ	バッテリーモーター		—	
寸 法	220(W)×1200(L)×2000(L)mm <small>ハンドル長さ</small>			
重 量 (本体・ハンドル無し)	6kg	4.5kg	5kg	3.5kg

※ハンドル：標準2000mm×2本付 延長可能

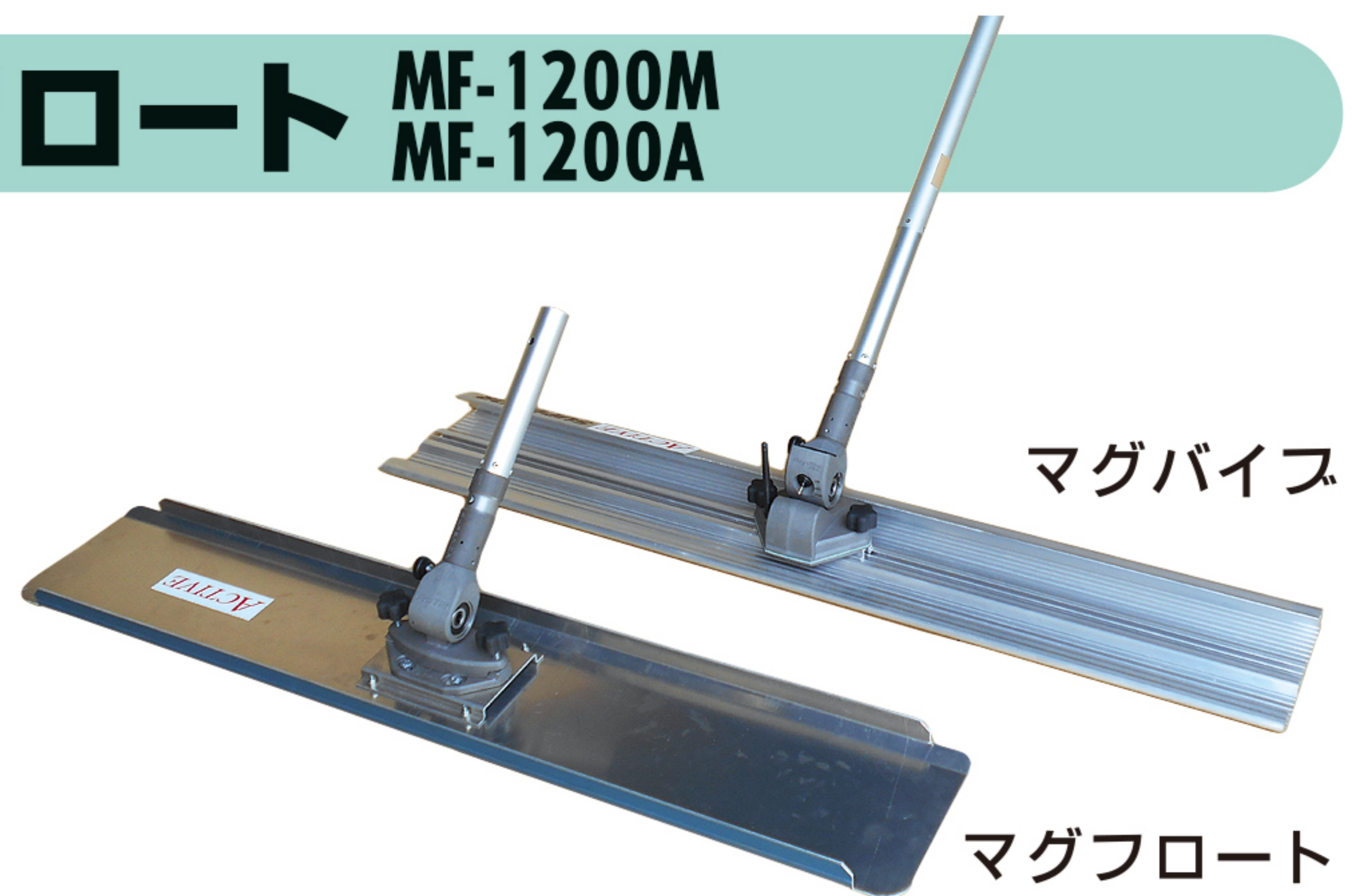

マグバイズ

マグフロート

# タッピングタンパー ATT-1200/ATT-1600/ATT-2000

軽量で操作性が良く、一人で使用できます。スランプが10~18cmの土間コンクリートでも骨材の均等な締め固めやアマ出し、フラットな床・土間仕上げができます。

〈軽くて優れた操作性〉



推奨スランプ：10~18cm

型 式	ATT-1200	ATT-1600	ATT-2000
タイプ	エンジン式 (ホンダGX25)		
寸 法	155(W)×1200(L)mm	155(W)×1600(L)mm	155(W)×2000(L)mm
重 量	11kg	12kg	13kg

# 使いやすさが自慢の土間仕上用具



## ●アルミトンボ

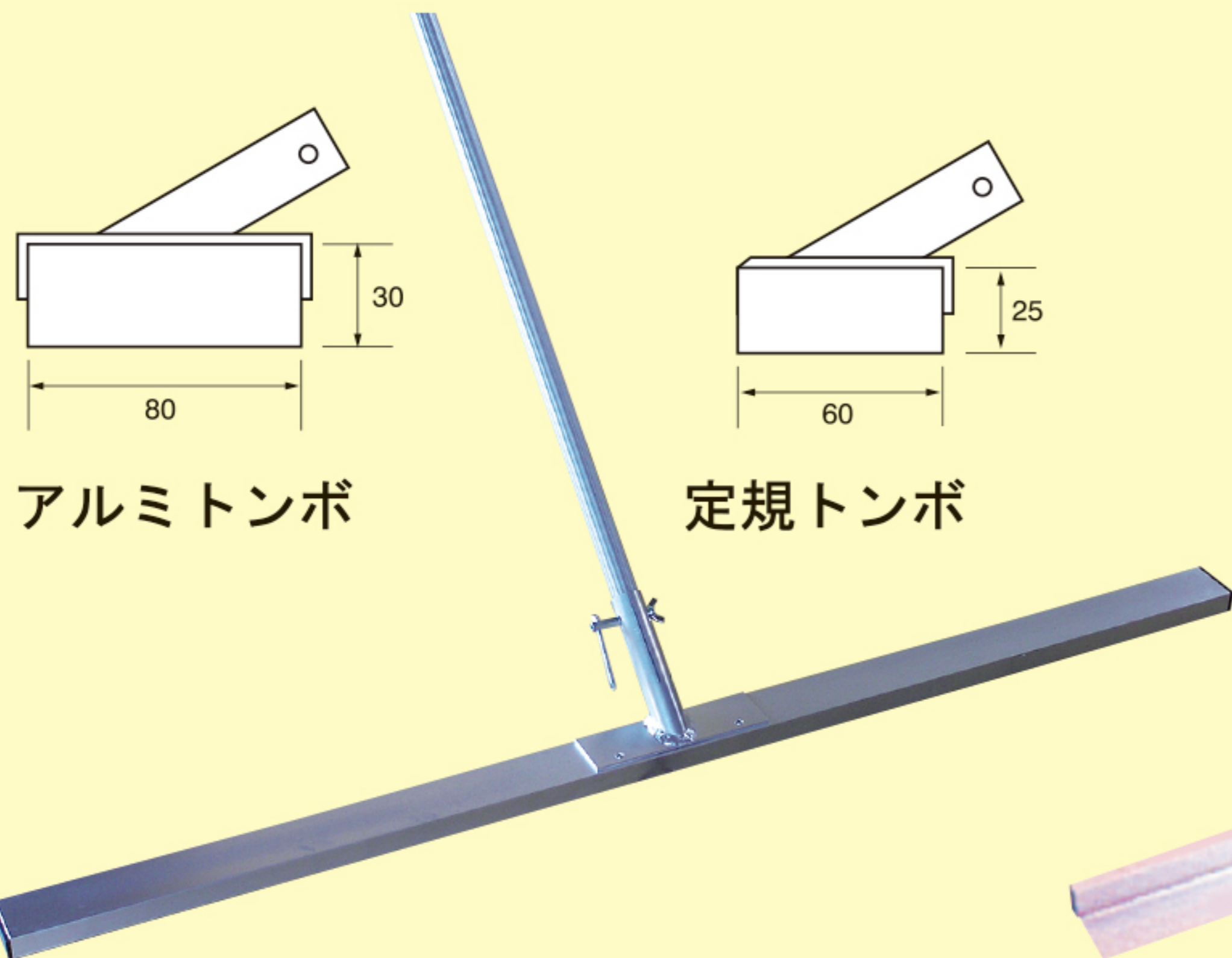

アルミトンボ

定規トンボ

サイズ

- アルミトンボ ●ATA-13 : 30×80×1300mm  
 ●ATA-15 : 30×80×1500mm  
 ●ATA-20 : 30×80×2000mm  
 定規トンボ ●ATC-15 : 25×60×1500mm  
 ●ATC-18 : 25×60×1800mm

## ●L型トンボ

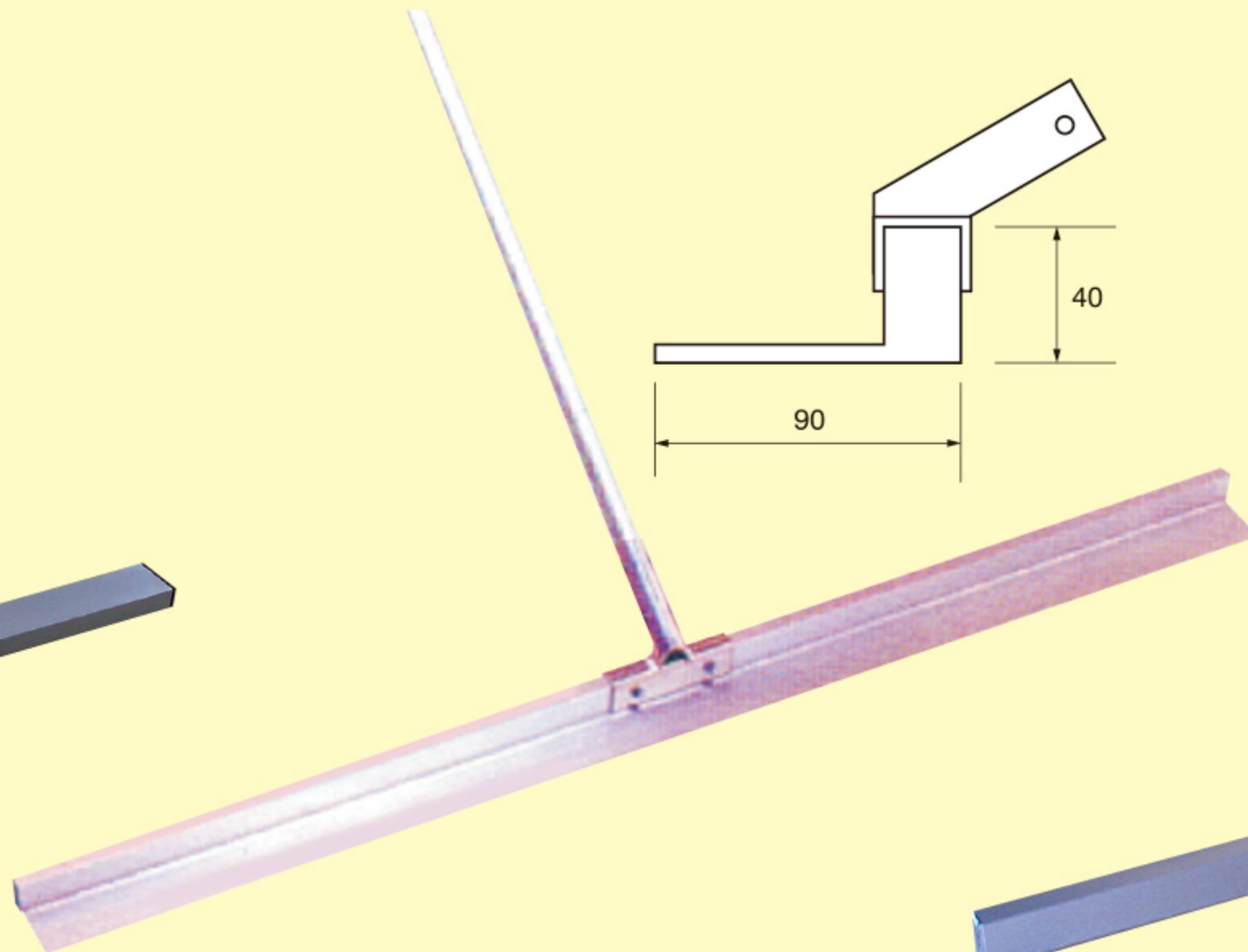

サイズ

- ATL-13 : 40×90×1300mm  
 ●ATL-15 : 40×90×1500mm  
 ●ATL-18 : 40×90×1800mm

## ●B型トンボ

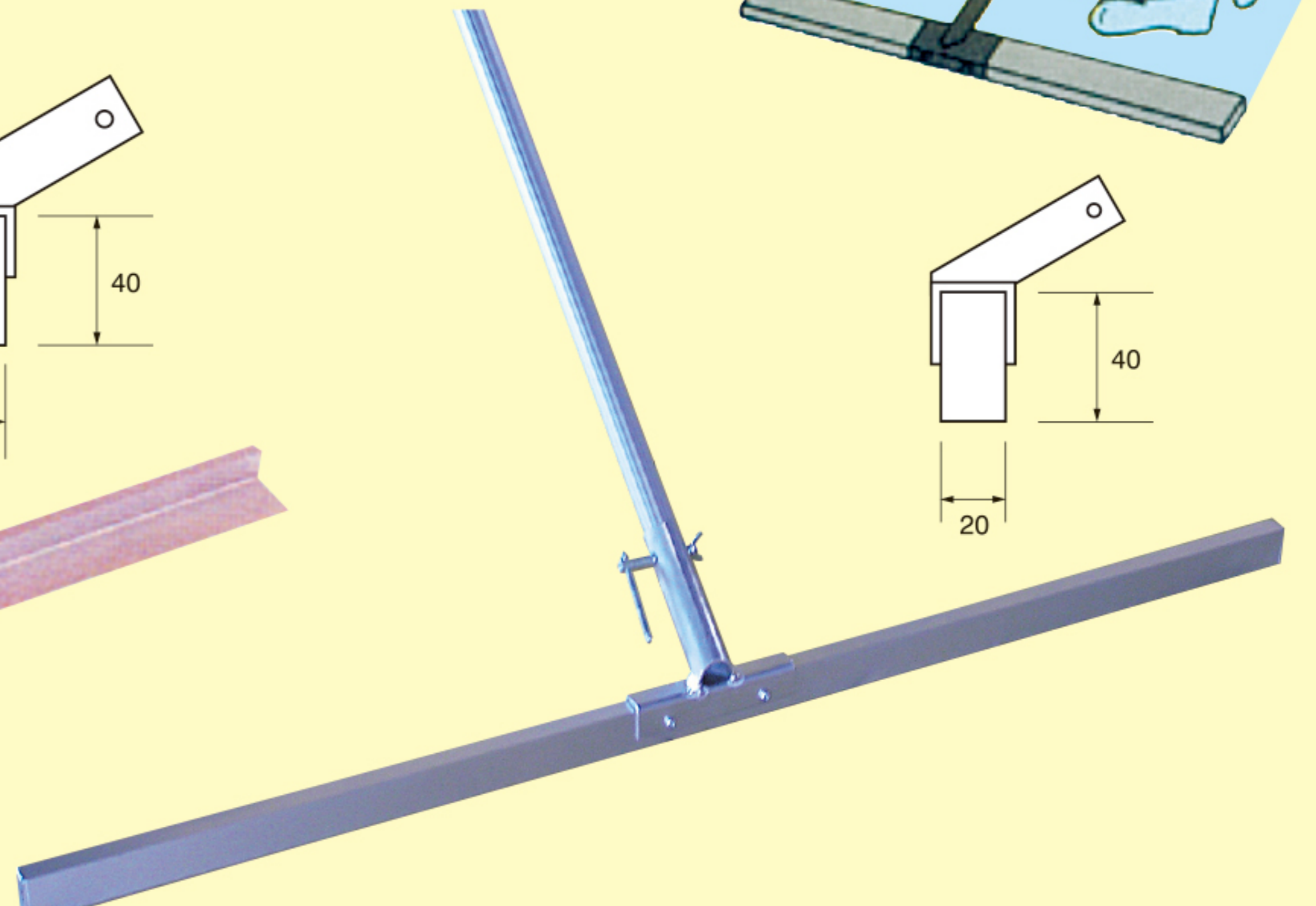

サイズ

- ATB : 20×40×1500mm  
 ●ATB : 20×40×1800mm

## ●ナラシ板(アルミ)

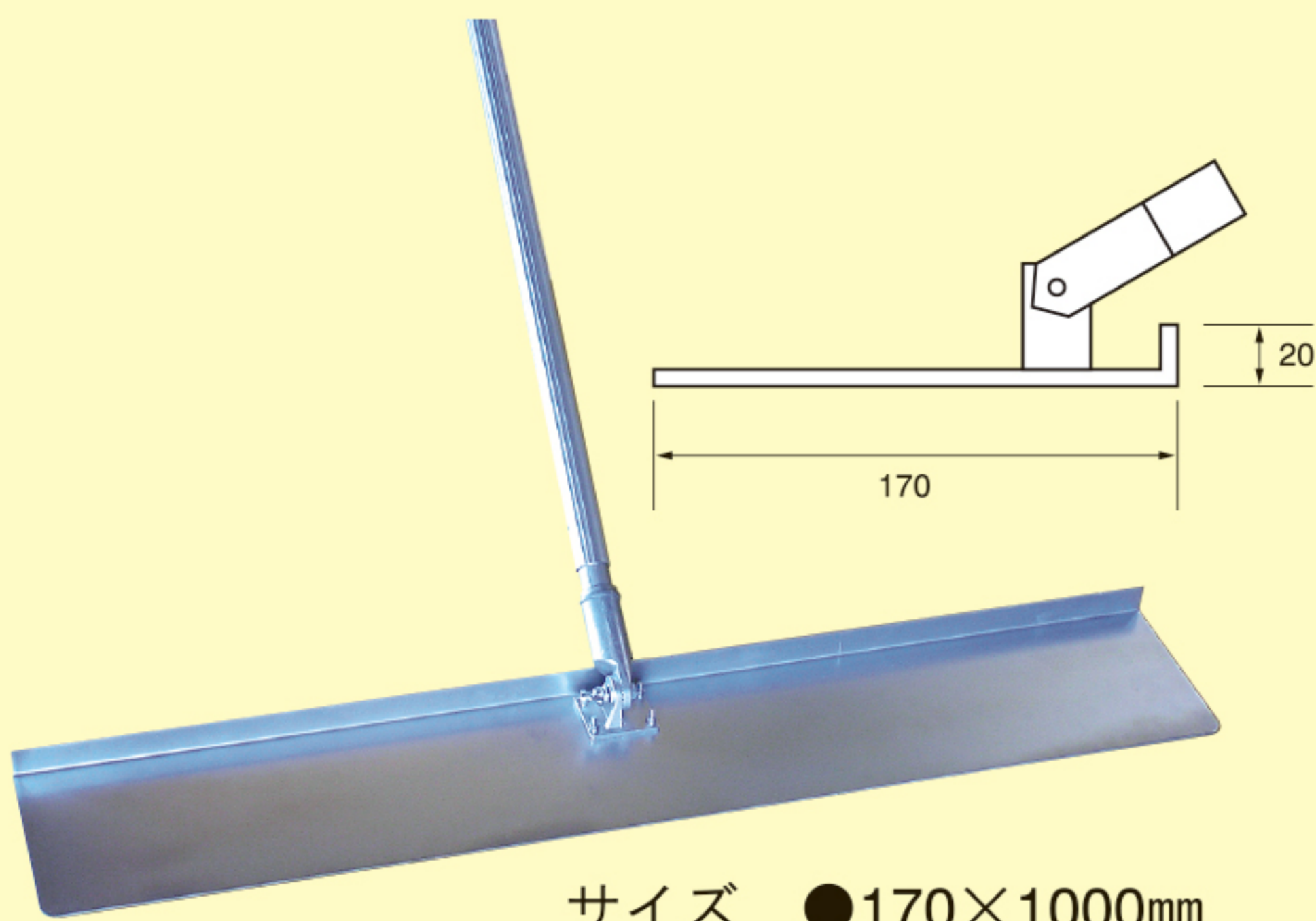

- サイズ ●170×1000mm  
 ●170×1200mm

## ●コンクリートハケ

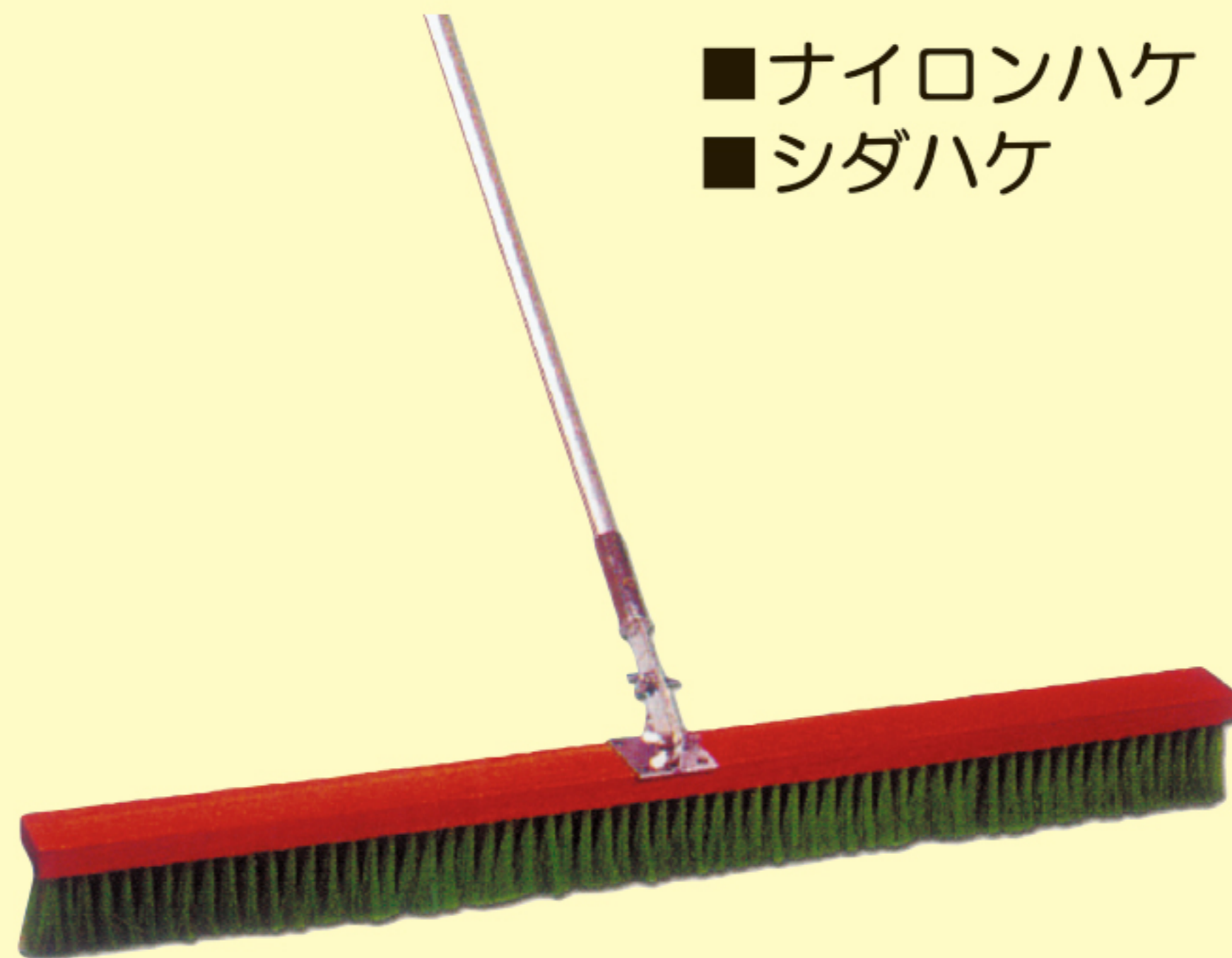

- ナイロンハケ  
 ■シダハケ

サイズ ●1200mm

## ●平面鍬

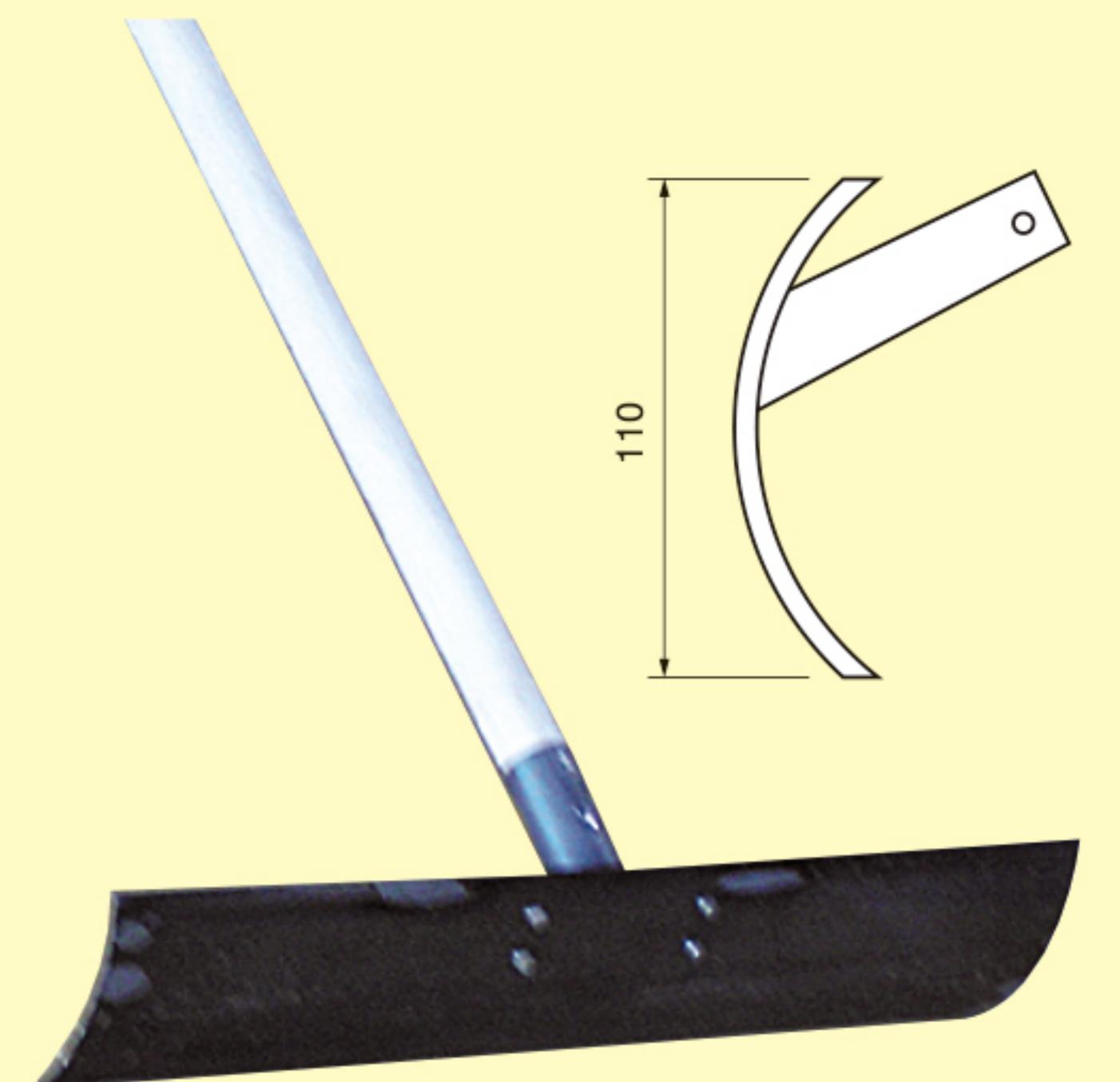

サイズ ●110×500mm

## ●アルミ鍬

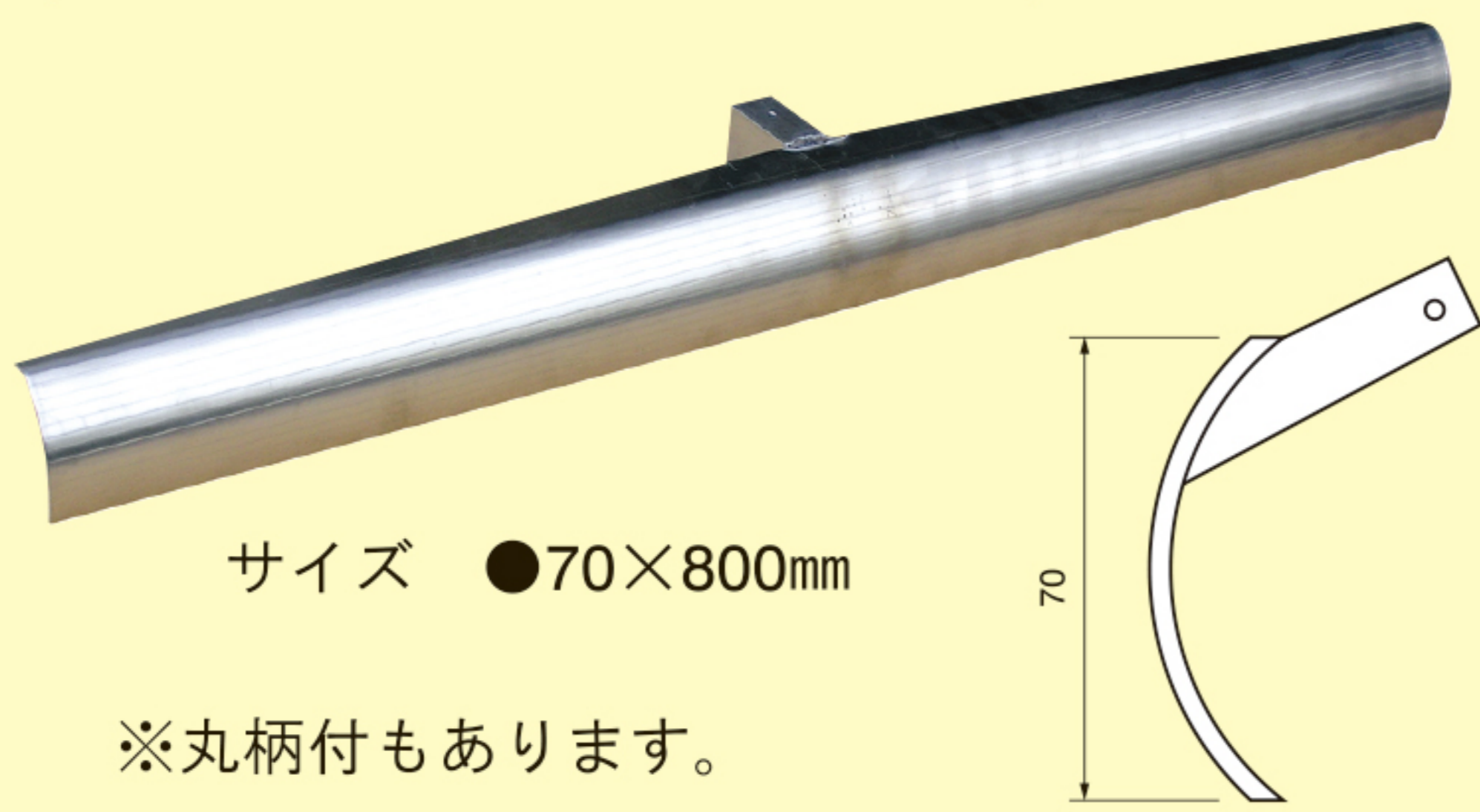

サイズ ●70×800mm

※丸柄付もあります。

## ●Oリング寸法 (ノンスリップゴム)

Oリング寸法

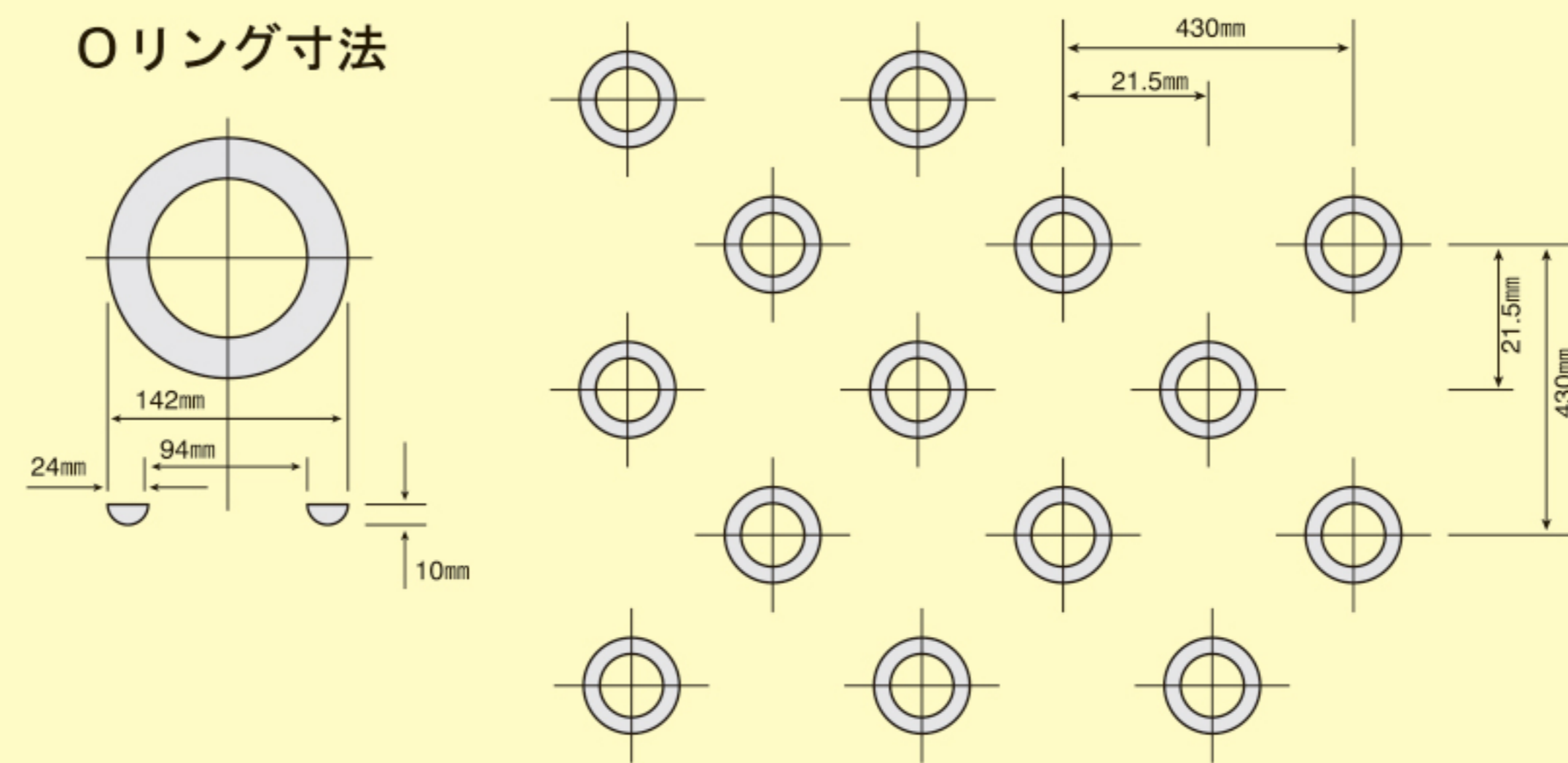

アルミスリッパ



マットスリッパ

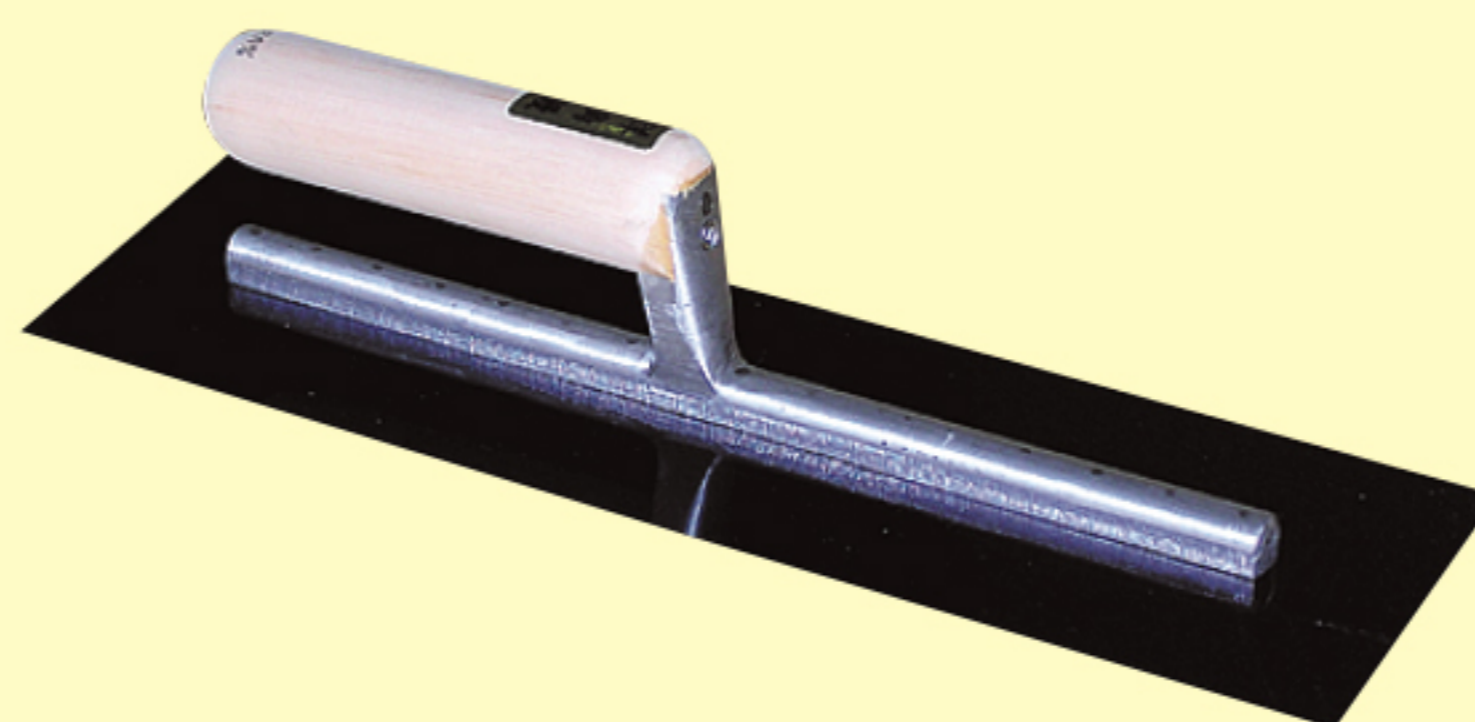

アメリカゴテ360mm

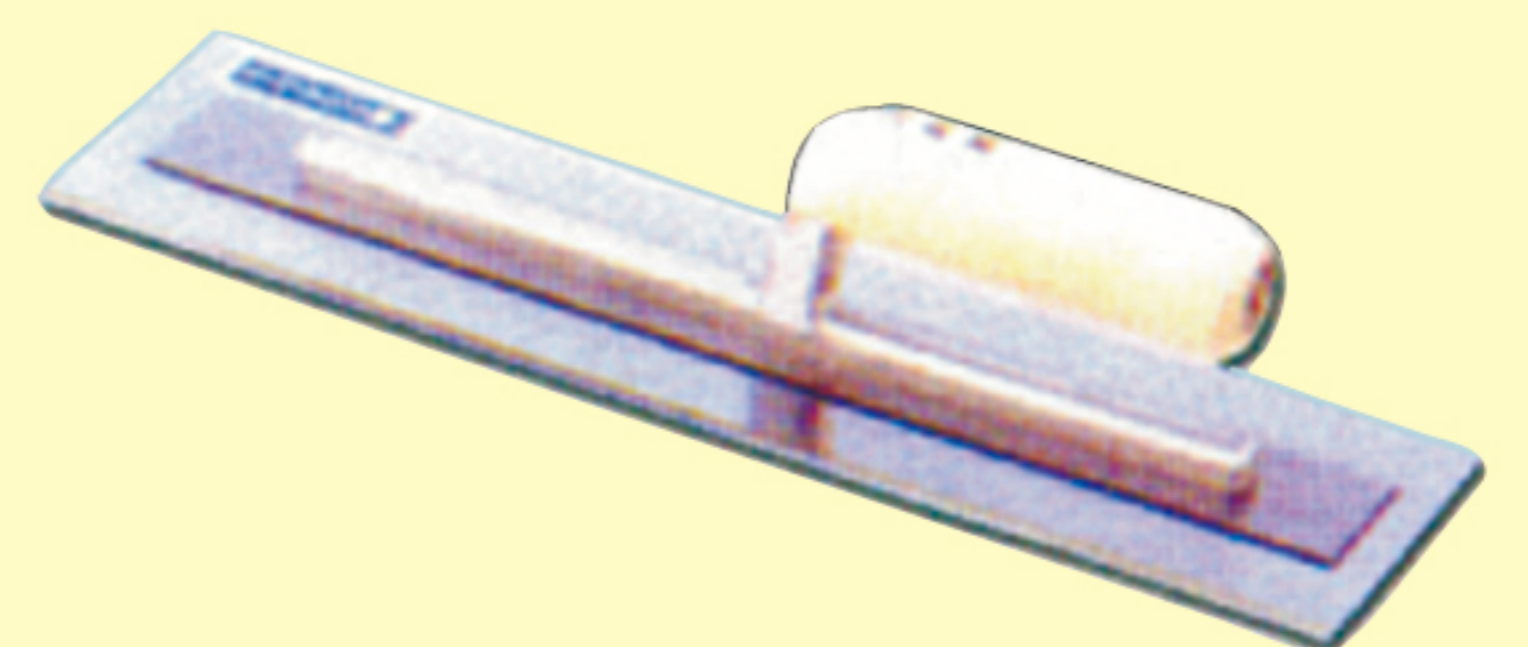

スーパーマジックゴテ390mm

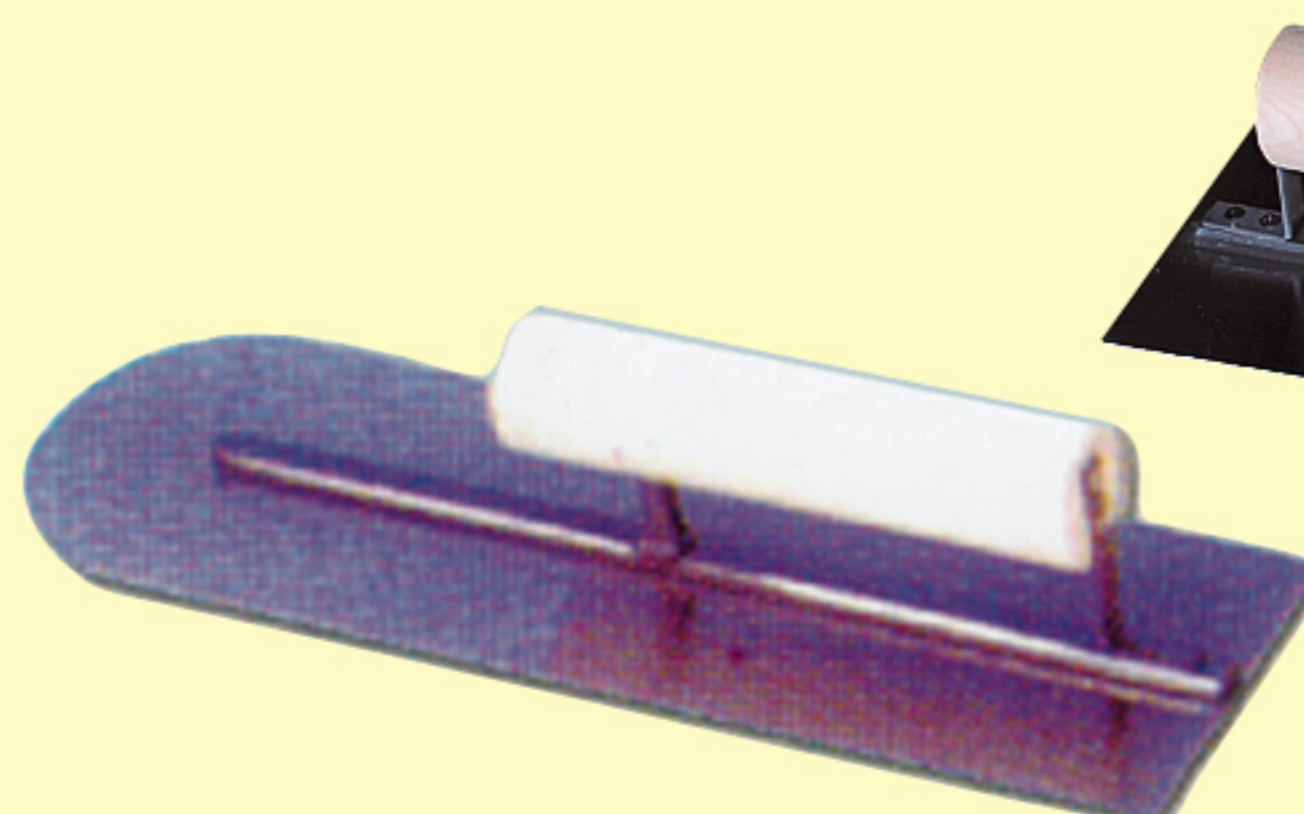

防水ゴテ : 390・420・450mm  
(各種サイズあり)

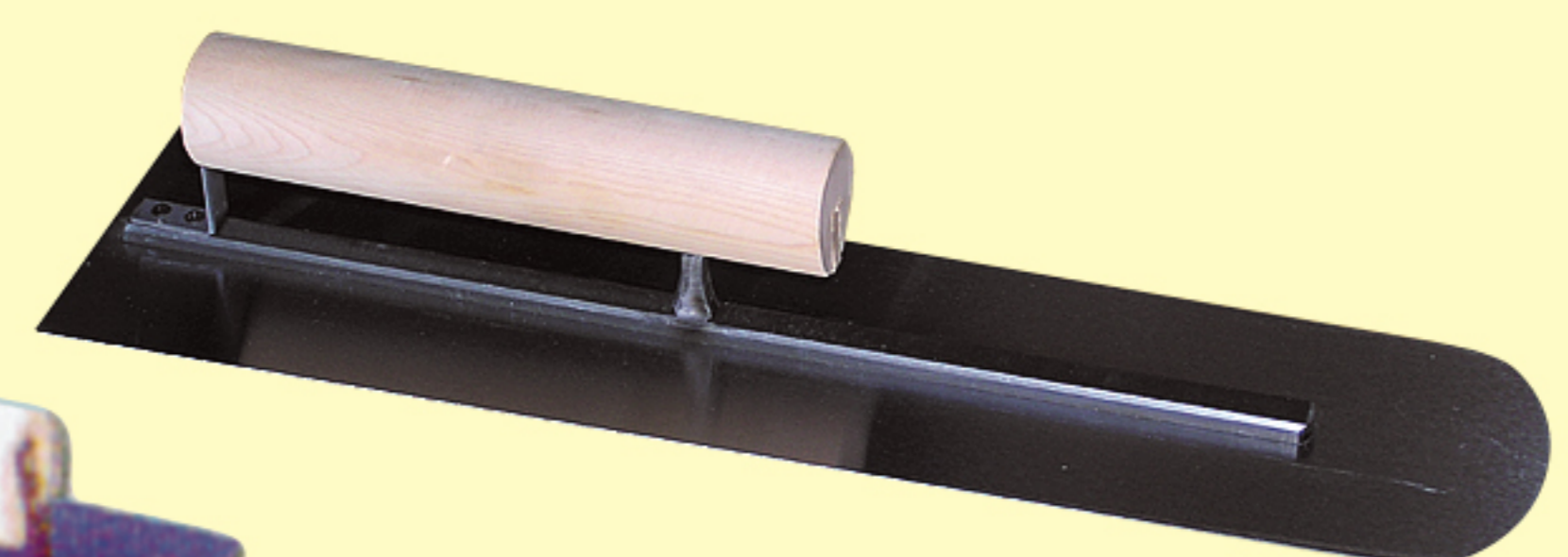

# セフポリッシャー

# 床研磨機

小型・軽量・安全。操作が簡単で使いやすい。

- コンクリートやモルタルの雨打たれや薄い凍害の研磨
- Pタイル下地のこてむらやレイタンスの研磨
- フェロコン・カラクリート・Pタイル等の付着物のブラッシング除去
- S14、S16型はPタイル下地の接着剤、黒ノリの除去
- S14C型は集塵機付なので、大変便利です。



ダイヤモンド使用



S14・S16



S14C (集塵機付)

品名	S14	S16	S14C	集塵機
電源	単相100V	単相100V	単相100V	単相100V
消費電力	1200W/13A	1300W/14A	1200W/13A	1010W/11A
コード長さ	15m	15m	15m	—

## アタッチメント



砥石

## オプション



ナイロンブラシ  
ワイヤブラシ

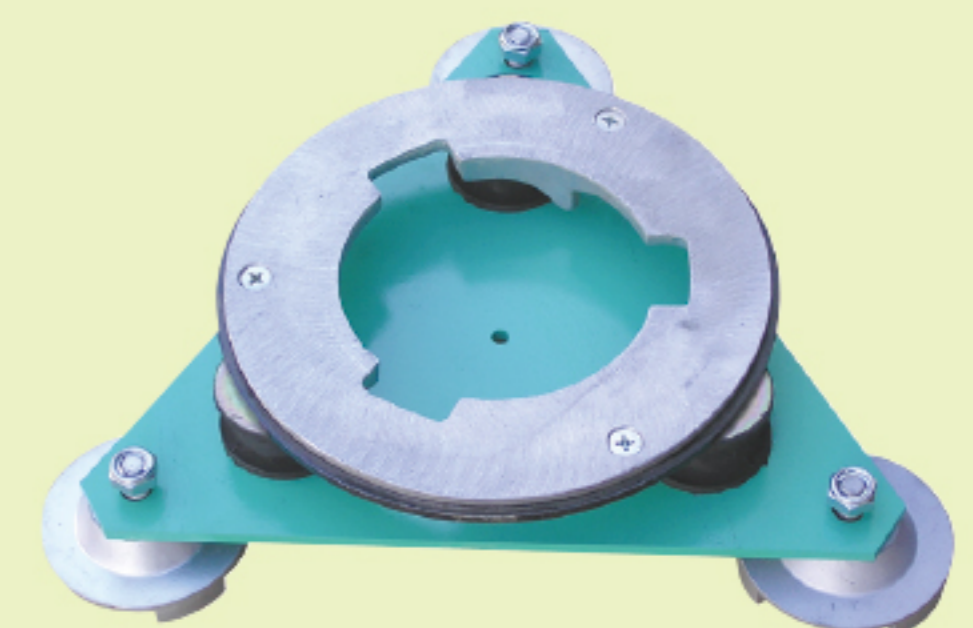

ダイヤモンド



マジックペーパー

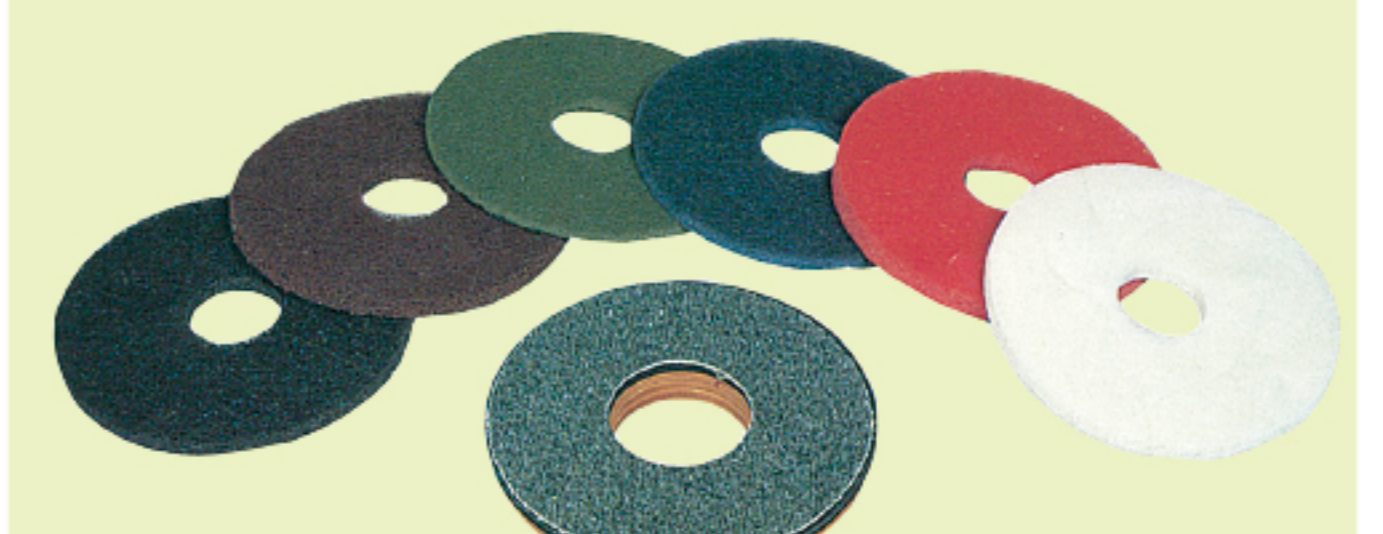

フローパッド

# ポリッシャー

消費電力:1200W  
電流:13/12A  
回転数(50/60Hz):160~190rpm  
コード長さ:20m  
重量:36.5kg  
研磨幅:360mm

ATP-14



消費電力:1300W  
電流:14/12A  
回転数(50/60Hz):160~190rpm  
コード長さ:20m  
重量:38.5kg  
研磨幅:400mm

ATP-16

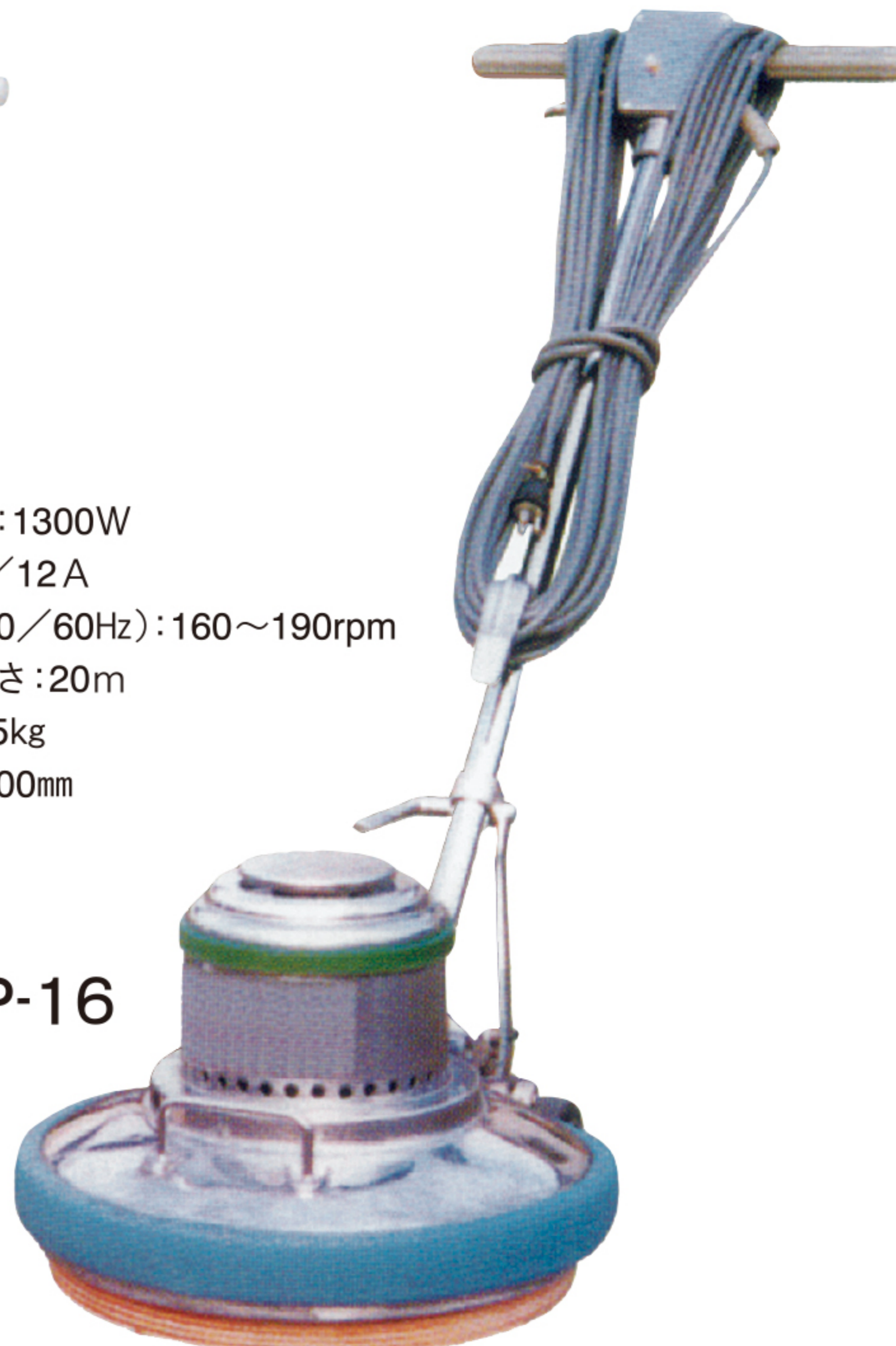

# フロアーグラインダー

# ATF-40G



- 床面を0.2~1.0mm程度のごく浅い研削・研磨も均一にでき、ローラーでの薄塗り仕上げもできます。
- 凸凹のない綺麗な仕上がりですから、塗り床、張り床施工後の美しさが違います。
- コンクリート・フェロコン・硬質床・雨打たれた床などの目荒らしや研磨に最適です。

## ATF-40G(集塵機付)

3個のダイヤモンドカッターを床面の凸凹に対し常に密着・追従させるため、削り残しもなく、研磨効率を発揮します。

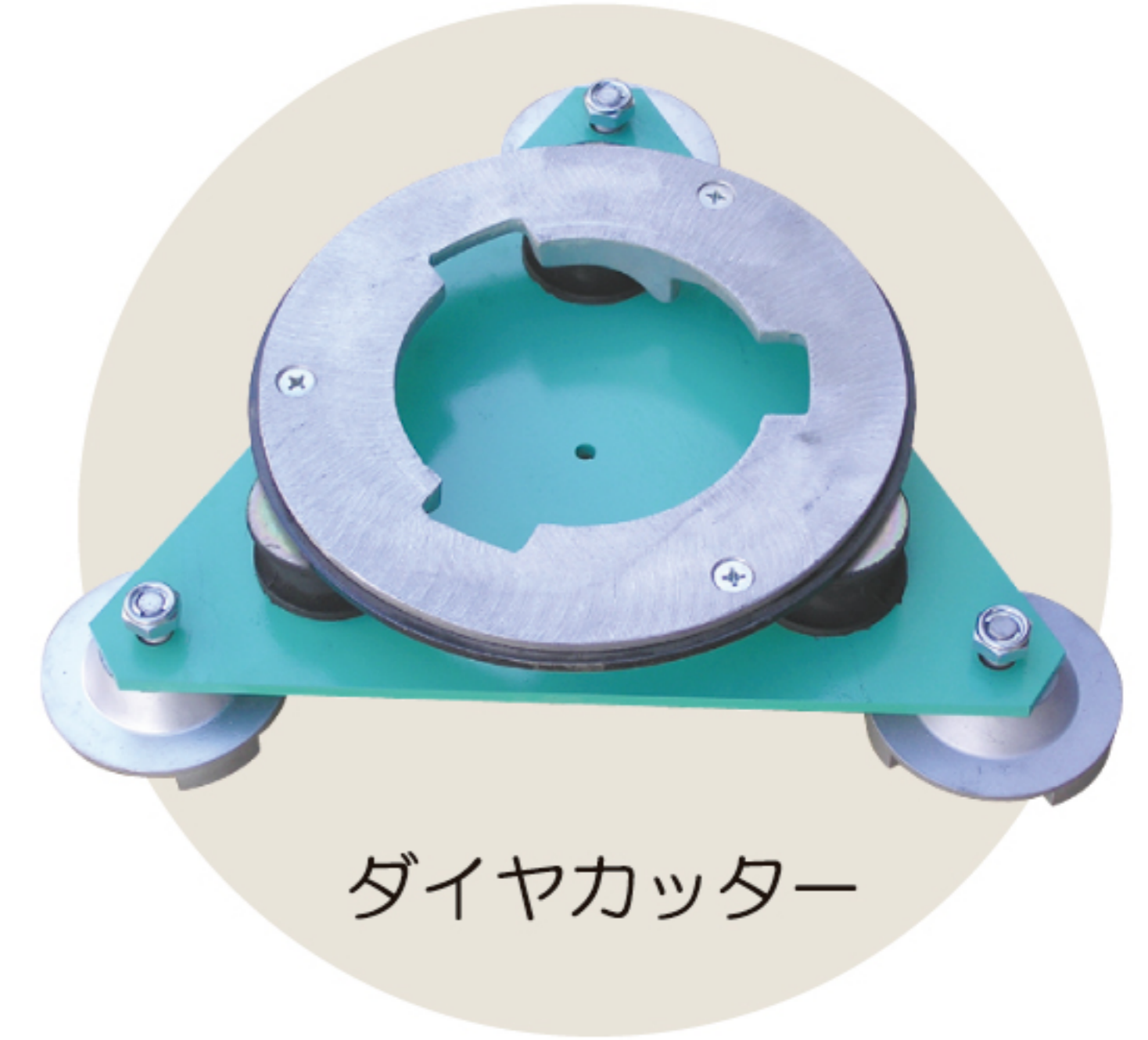

ダイヤモンドカッター

ATF-40G  
外形寸法:1200(L)×380(W)×950(H)mm  
本体重量:95kg  
研磨幅:400mm  
エンジン:ホンダ GX200

集塵機  
電源:単相100V  
電流:11A  
入力:1010W  
最大風塵:3.2m/min

# ステンレスタル

## ■テーパー型汎用容器 (取っ手式)

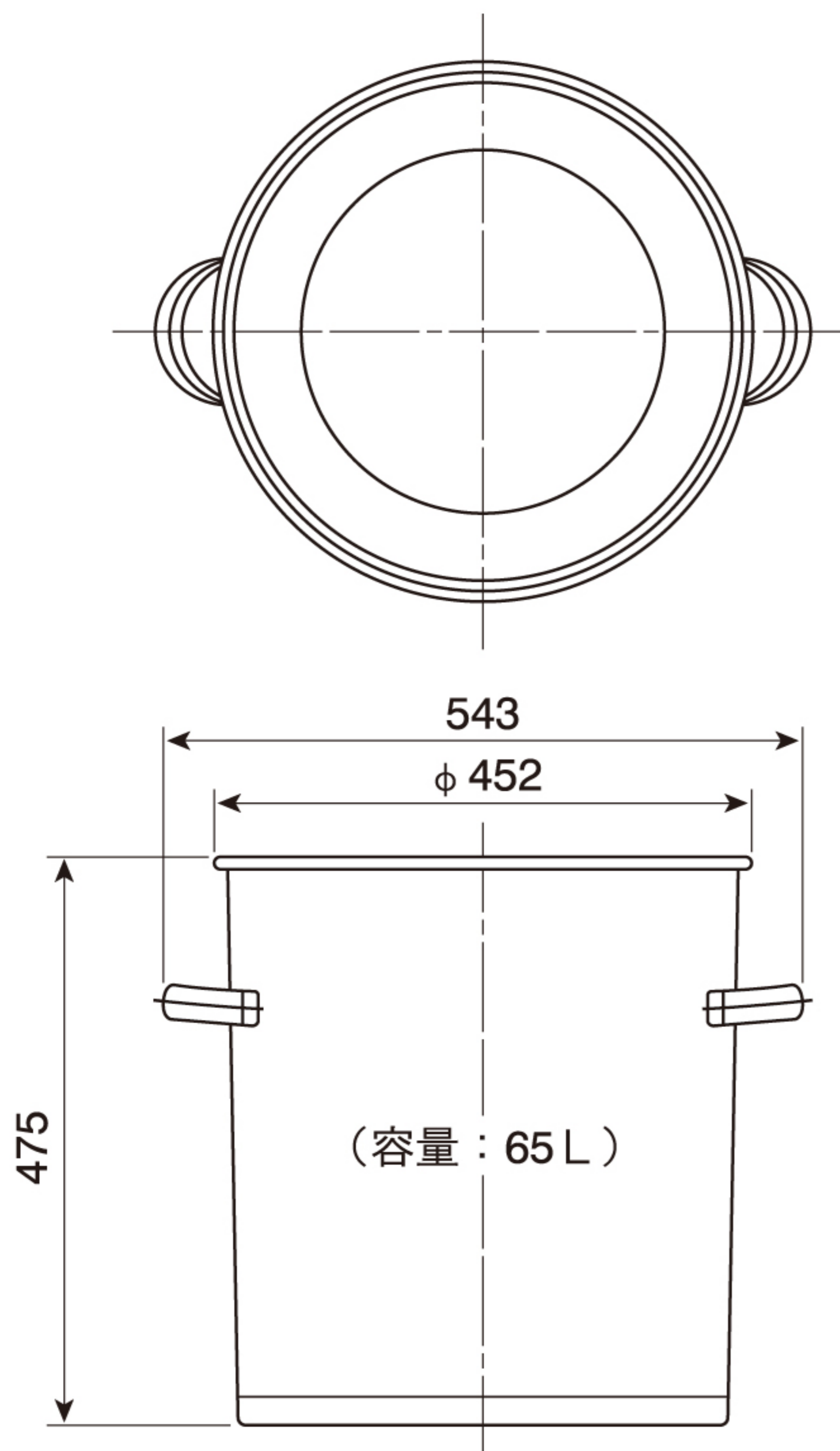

ATS-65L  
オリジナルステンタル



型式	容量	重量	内径	内径	内高	板厚
	L	kg	D1	D2	H1	t
TP-ST-24	10	1.7	240	230	244	0.6
TP-ST-27	15	2.2	270	260	279	0.7
TP-ST-30	20	2.7	300	289	304	0.7
TP-ST-33	25	3.3	330	318	336	0.7
TP-ST-36	35	4.2	360	346	362	0.8
TP-ST-39	45	4.9	387	373	405	0.8
TP-ST-47	80	8.4	470	452	485	1.0
TP-ST-47H	100	9.8	470	448	615	1.0
TP-ST-565	150	13.9	565	543	635	1.0
TP-ST-565H	200	17.3	565	534	905	1.0

# 株式会社 アクティブ

〒340-0833 埼玉県八潮市西袋682  
TEL 048-921-6960 FAX 048-921-6962  
E-mail : act-active.co.ltd@m9.dion.ne.jp  
http://www.active-powertrowels.jp/

代理店